

TUM 181
8.3.72

Fabrikat: Honda.
Type: CD50E (4-takts).
Boring: 39 mm.
Slaglængde: 41,4 mm.
Slagvolumen: 49 cm.³
Godkendelsesnr.: TUM 181, der er indpræget i topstykket på venstre side.

Hastighedsbegrænsende foranstaltninger og særlige vilkår for typegodkendelsen:

Begrænsningsbøsningen er en hærdet stålbøsning, der er fastholdt med en skjult låsering i topstykkets indsugningskanal; diameter: 5,0 + 0,1 mm, længde 7,0 - 0,0 mm.

Karburator: Keihin.
Karburators lysning: 16 mm.
Karburatorspjæld: Længde 41,5 mm.
Tændingsregulering må ikke ændres.

Hastighedsbegrænsningen ligger i øvrigt i hele motorens konstruktion.

Motoren må kun anvendes i originale stel af fabrikat Honda, type 50, og kun i forbindelse med den nedenfor beskrevne transmission.

Montering: Krankmotor med kædetræk til baghjul, 4 gear.
Kædehjul på motor: Højst 12 tænder.
Kædehjul på baghjul: Mindst 42 tænder.
Hjulstørrelse: Dækdiameter 555 mm (2,25x17").

Radiostøjdæmpning: P&T. Typegodkendelse nr. 207503.

Særlige bemærkninger og forhold: Motoren er forsynet med lyddæmper som TUM 197.

Topstykker, mærket TUM 181, må tillige anvendes til den tidligere under TUM 173 godkendte motor.

Justitsministeriet
København, den 26. november 1982.

Bilag til TUM 181
P.afd. j.nr. 1982-2461-25
Brev nr. T 2278

Bilag til typegodkendelse nr. TUM 181 af hjælpemotor til cykler.

Det skal herved meddeles,

- a) at topstykke mærket "TUM 197", som er godkendt i henhold til Statens Biltilsyns cirkulæreskrivelse af 1.8.1974 med bøsningens diameter 5,0 + 0,1 mm, tillige tillades anvendt på den under TUM 181 godkendte motor.
- b) at den på omstående side viste lyddæmper tillige tillades anvendt på den under TUM 181 godkendte motor.

P.M.V.
E.B.



Ib Rasmussen

4stroke.dk

CD50 TYPE CUT VIEW OF MUFFLER

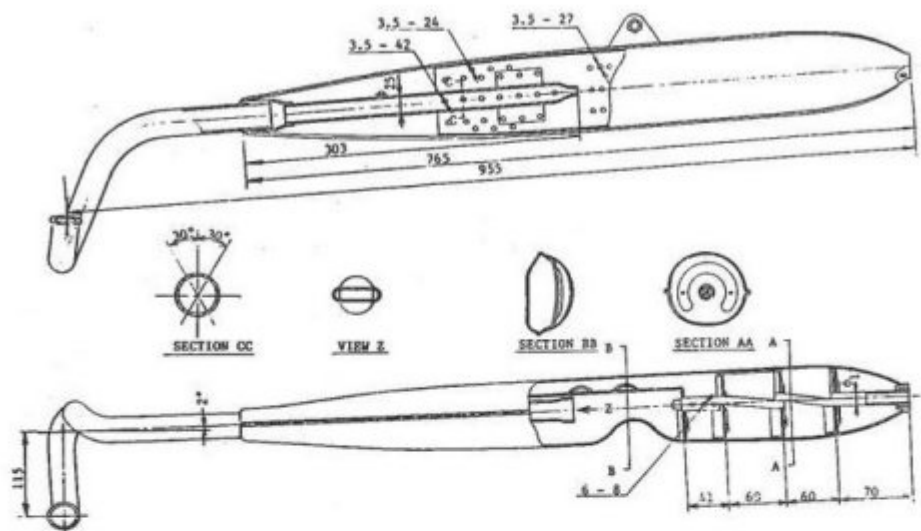

4stroke.dk