

TUM 197  
1.8.74

Importør: Vilh. Nellemann A/S, Lupinvej 8,  
8240 Århus-Risskov.  
Fabrikat: Honda.  
Type: CD50E (4-takts).  
Boring: 39 mm.  
Slaglængde: 41,4 mm.  
Slagvolumen: 49 cm.<sup>3</sup>  
Godkendelsesnr.: TUM 197, der er indpræget i topstykket  
på venstre side.

Hastighedsbegrænsende foranstaltninger og særlige vil-  
kår for typegodkendelsen:

Begrænsningsbøsningen er en hærdet stålbøsning, der er  
fastholdt med en skjult låsering i topstykkets indsig-  
ningskanal; diameter 5,0 + 0,1 mm, længde 7,0 - 0,0 mm.

Karburator: Keihin.  
Karburators lysning: 16 mm.  
Spjældlængde: 41,5 mm.  
Tændingsregulering må ikke ændres.  
Hastighedsbegrænsningen ligger i øvrigt i hele motorens  
konstruktion.

Motoren må kun anvendes i originale stel af fabrikat  
Honda, type CD50, og kun i forbindelse med den nedenfor  
beskrevne transmission.

Montering: Krankmotor med kædetræk til baghjul, 4 gear.  
Kædehjul på motor: Højest 12 tænder.  
Kædehjul på baghjul: Mindst 42 tænder.  
Hjulstørrelse: Dækdiameter 555 mm (2,25x17").

Radiostøjdæmpning: P&T. Typegodkendelse nr. 2102002.

Særlige bemærkninger og forhold: Motoren er forsynet  
med den på omstående side viste lyddæmper.

Justitsministeriet  
København, den 26. november 1982

Bilag til TUM 197  
F.afd. j.nr. 1982-2461-26  
Brev nr. T 2279

Bilag til typegodkendelse nr. TUM  
197 af hjælpemotor til cykler.

Det skal herved meddeles, at den under TUM 197 godkendte motor  
tillige tillades anvendt med den på omstående side viste lyd-  
dæmper.

P.M.V.  
E.B.



Ib Rasmussen

4stroke.dk

CD50 TYPE CUT VIEW OF MUFFLER

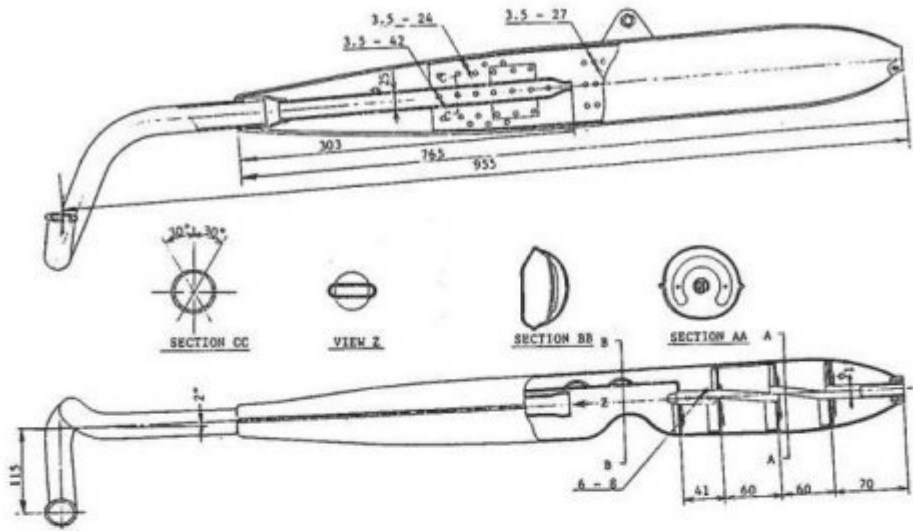

4stroke.dk

